

WARNHINWEISE

Das Reisebett ist nur dann gebrauchsfertig, wenn die Feststellmechanismen des Klappsystems eingerastet sind.

Lassen Sie nichts im Bett liegen, was das Kind zum Hochsteigen verwenden kann, oder was eine Gefahr des Erstickens oder des Strangulierens mit sich bringen kann.

Stellen Sie das Kinderbett nicht in die Nähe von offenem Feuer oder anderen starken Hitzequellen wie elektrische Heizstrahler oder Gasöfen.

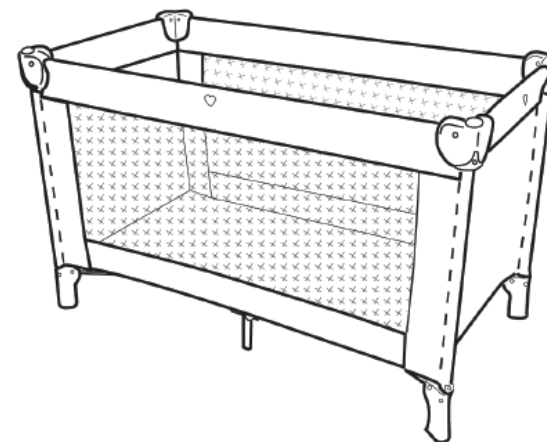
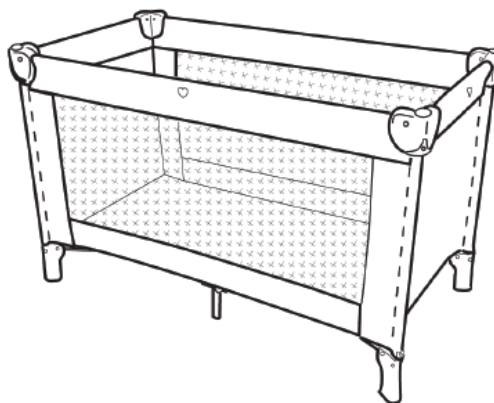

BEDIENUNGSANLEITUNG

WICHTIG: Lesen Sie die Bedienungsanleitung sorgfältig durch und bewahren Sie sie für späteres Nachschlagen auf. Ihr Kind könnte verletzt werden, wenn Sie die Anweisungen nicht befolgen.

www.Qeridoo.de

Reisebett

Qeridoo
 Marktstraße 42
 D-53859 Niederkassel-Rheidt
 Email: info@qeridoo.com
www.Qeridoo.de www.Qeridoo.com

- Reisebett aus der Übertasche nehmen und lt. Fig. 1 hinstellen
- Matratze (3 Klettverschlüsse A) abnehmen - Fig. 2
- Reisebett zur Hälfte auseinander ziehen - Fig. 3
- 4 falt-Gelenke bis zum hörbaren Einrasten ganz nach oben heben, - Fig.3
- Boden-Gelenk (unter der Schlaufe am Boden innen) ganz nach unten drücken - Fig. 4
- Matratze auf den Bettboden legen und mit den Klettverschlüssen B fixieren - Fig. 4

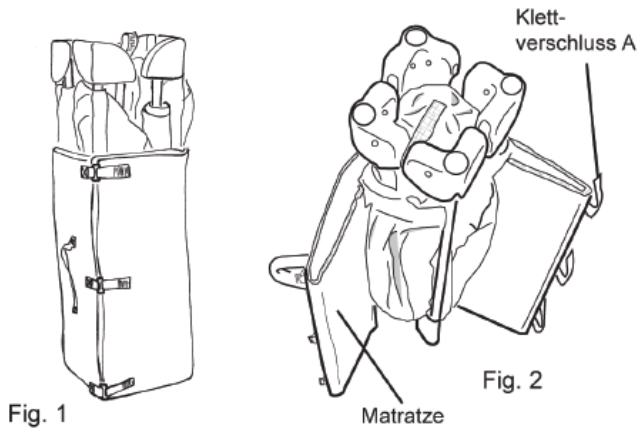

Fig. 1

Fig. 2

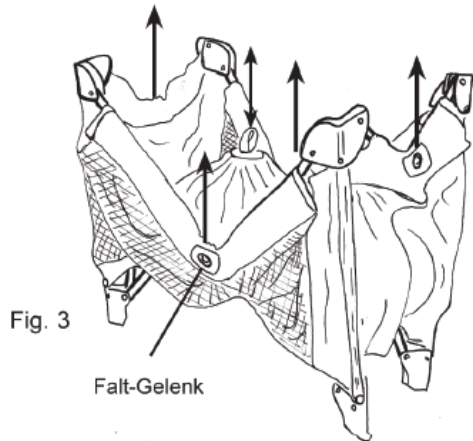

Fig. 3

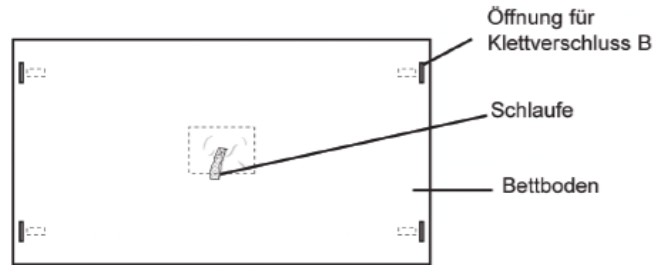

Fig. 4

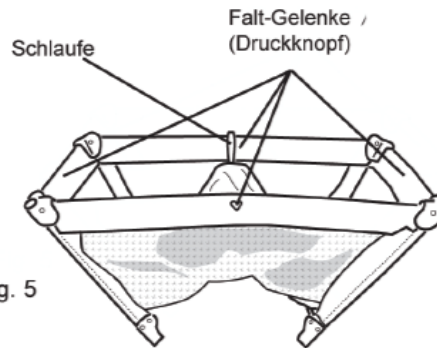

Fig. 5

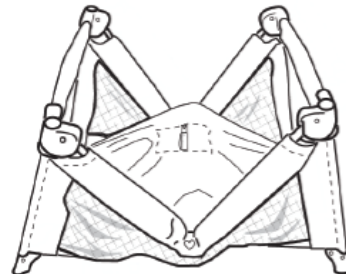

Fig. 6

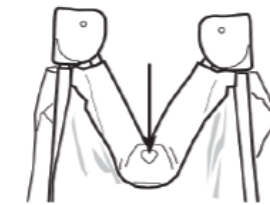

Fig. 7

- Klettverschlüsse B öffnen und Matratze herausnehmen
- Achten Sie darauf, dass der Bettboden nach unten gedrückt ist. Anschließend Schlaufe am Boden weit hochziehen - Fig. 5
- falt-Gelenke an den 4 Seiten lösen: Gelenk leicht anheben, dann Druckknopf (Markierung) drücken und falt-Gelenke nach unten drücken - Fig. 5, Fig. 6, Fig. 8.1, 8.2
- Schlaufe ganz hochziehen und das Reisebett zusammenfalten - Fig. 7
- Die beiden äußeren Elemente der Matratze nach innen klappen
- Matratze um das zusammengelegte Reisebett schlagen (Fig. 2) und mit den 3 Klettverschlüssen A befestigen (Fig. 1)
- Reisebett in Übertasche schieben

ACHTUNG

Achten Sie beim Zusammenlegen des Bettes darauf, dass die falt-Gelenke richtig gelöst sind. (Fig. 8.1, 8.2).



richtig

Fig. 8.1

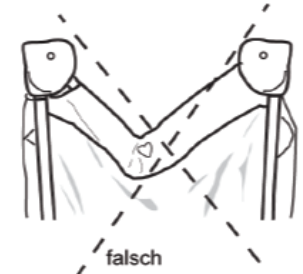

falsch

Fig. 8.2

SICHERHEIT

Bevor Sie Ihr Kind ins **Qeridoo** Reisebett legen, vergewissern Sie sich noch einmal, ob die 4 falt-Gelenke und das Boden-Gelenk ganz eingerastet sind.